

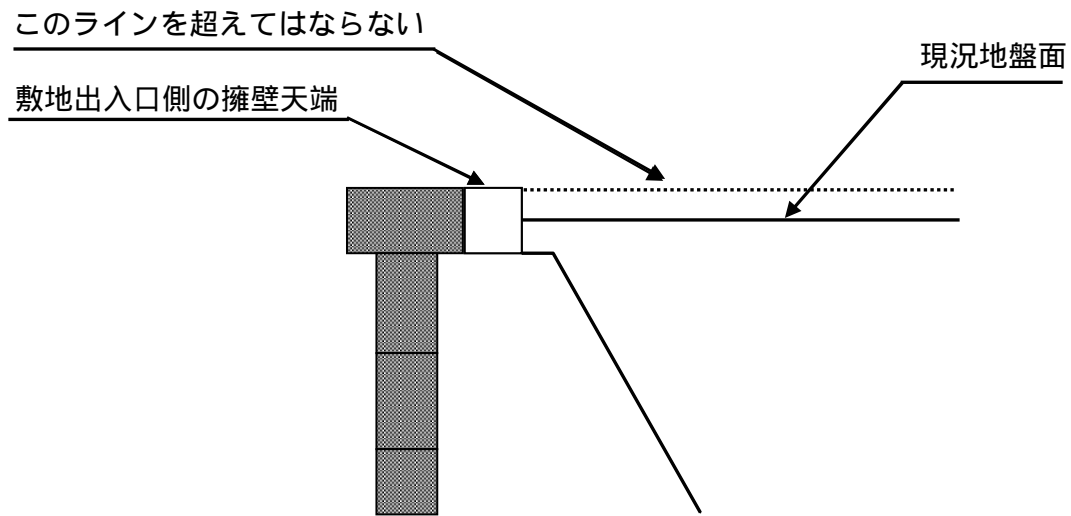

阪急宝塚山手台第2住宅地区
建築協定補足説明

第8条第1項2号「敷地出入口側の擁壁天端を超えない変更」とは



第8条第1項3号イ(a)「文化教室で委員会の認めたもの」とは
用途の必要に応じて、駐車・駐輪スペースを自己の敷地内に確保したもの。

第8条第1項5号 「9メートル以下、軒の高さは7メートル以下」とは

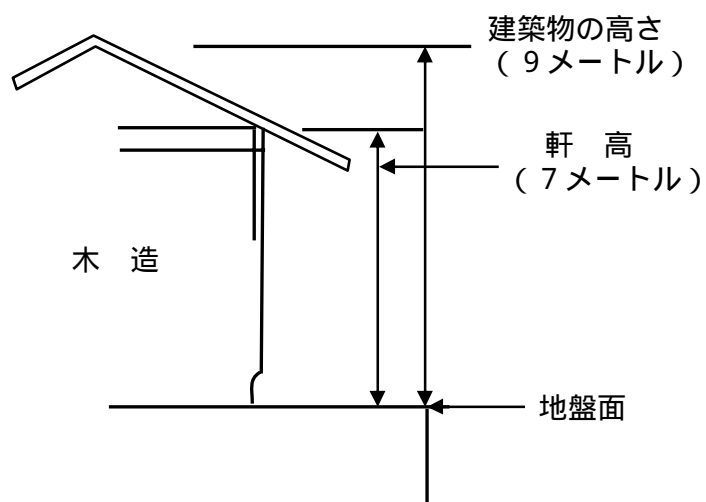

第8条第1項6号口、(a)(b)「床面積の合計が5平方メートル以内で、軒高2.3メートル以下」「柱の中心線の長さの合計が3メートル以下」とは

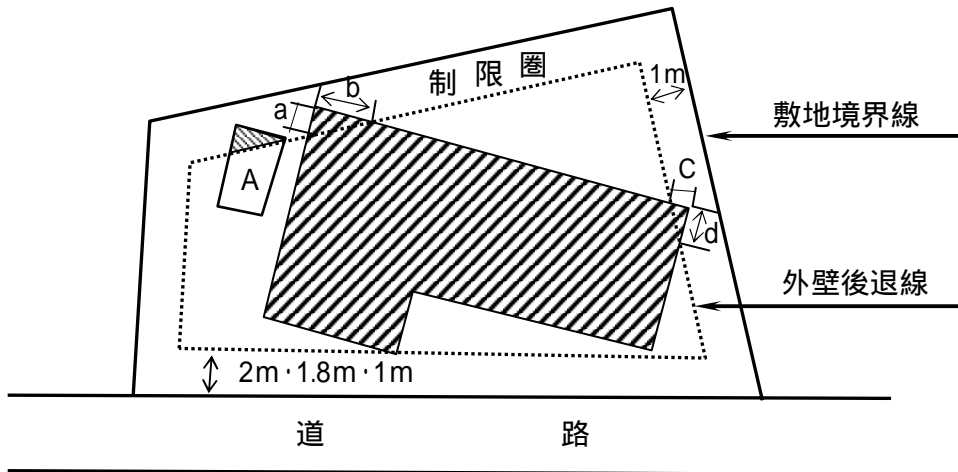

- (a) 物置その他これに類する用途に供し(A)軒高が2.3m以下で、かつ床面積の合計(Aのうち斜線部分)が5㎡以下であること。
- (b) 外壁又はこれに代わる柱の中心線の長さの合計(a+b+c+d)が3m以下であること。

第8条第1項7号「外部直擁壁天端の外側を結ぶ線より道路側へはみ出す」とは

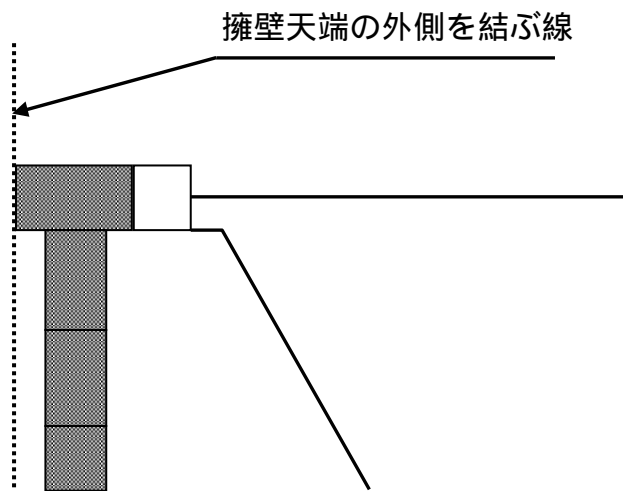

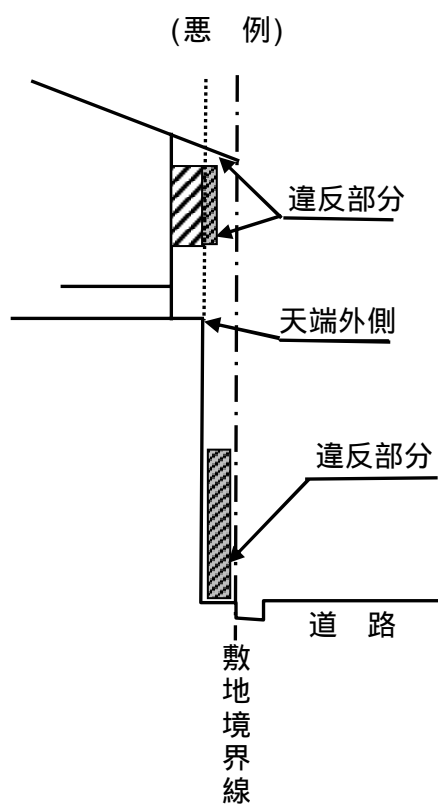
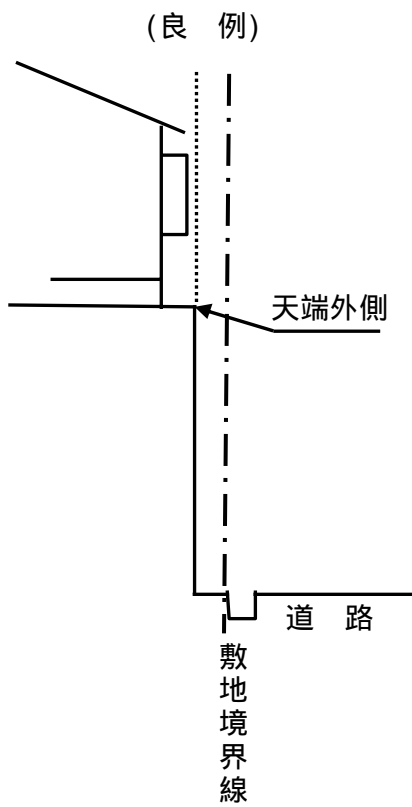
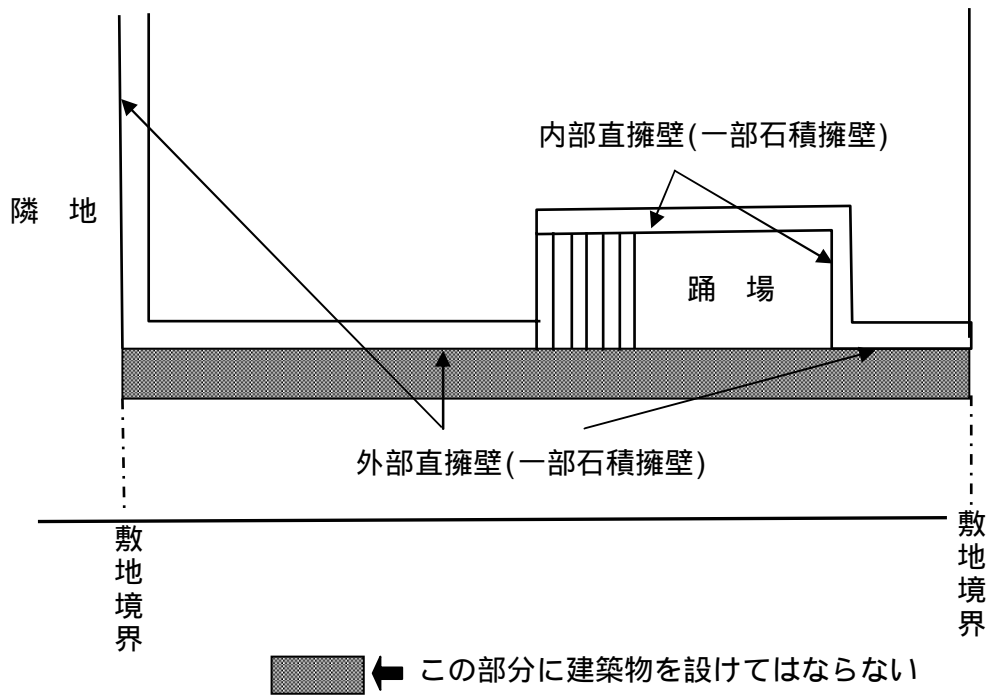

第8条第1項8号イ、ロ 「天端40センチメートルの基礎石」とは
「1.2メートル以下のフェンス」とは

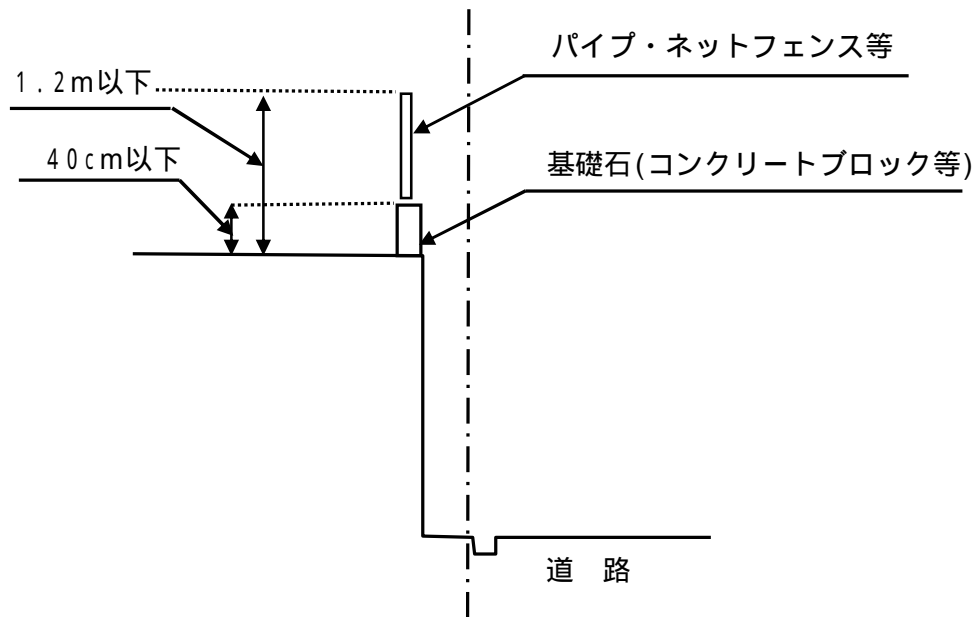

第8条第1項8号ハ 「植樹帯の内側で設置する」とは

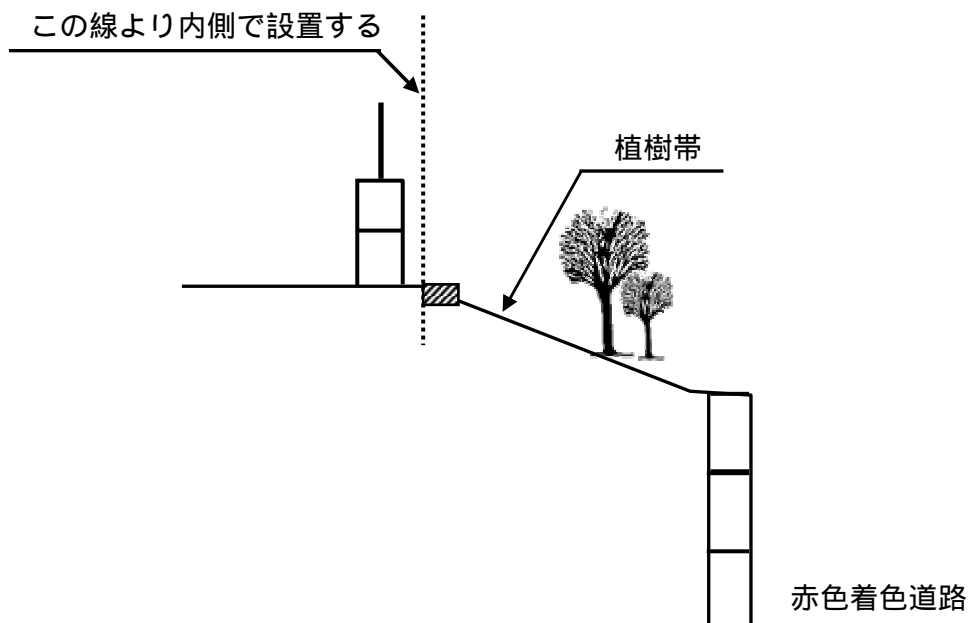

第8条第1項8号二 「開放時に敷地境界線を越えない」とは

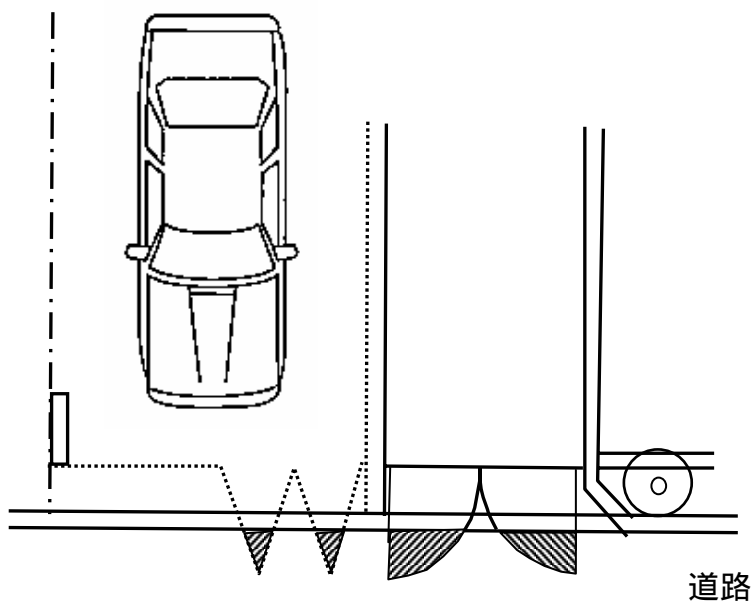

上図の斜線部分のように境界線を越えてはならない。

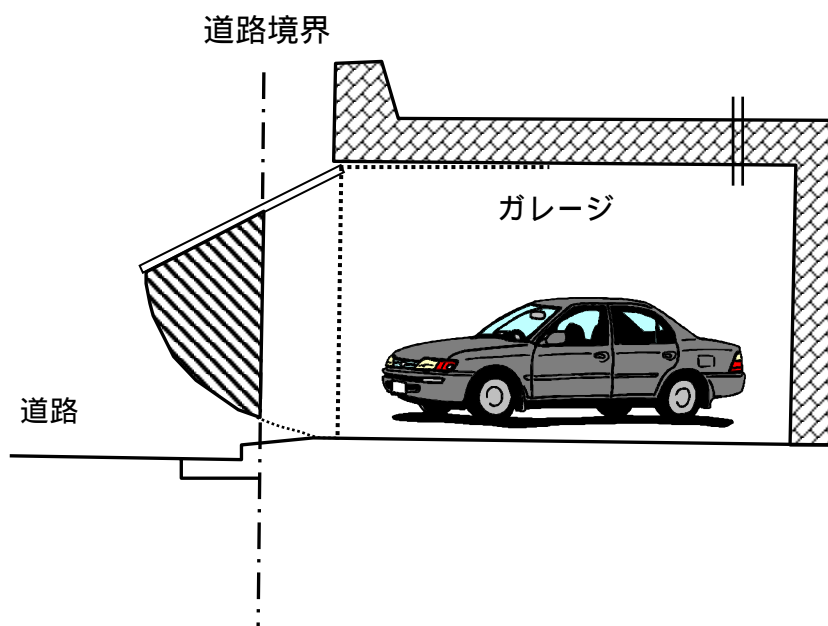

上図の斜線部分のように境界線を越えてはならない。

第8条第1項10号イ マンセルカラー参照

屋根

	色相	明度	彩度
	N	8以下	
	2.5YR	6以下	8以下
	5YR	6以下	8以下
	7.5YR	6以下	8以下
	10YR	6以下	8以下

壁

	色相	明度	彩度
	N	4以上	
	2.5YR	3以上	4以上9以下
	5YR	3以上	4以上9以下
	7.5YR	3以上	4以上9以下
	10YR	3以上	4以上9以下

第8条第1項10号ロ 「良好な住宅地に調和する」とは
屋根の形状は勾配屋根を基本とすること。